

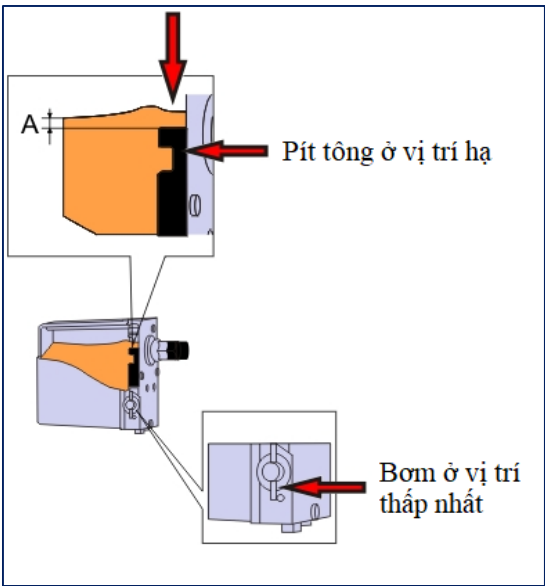
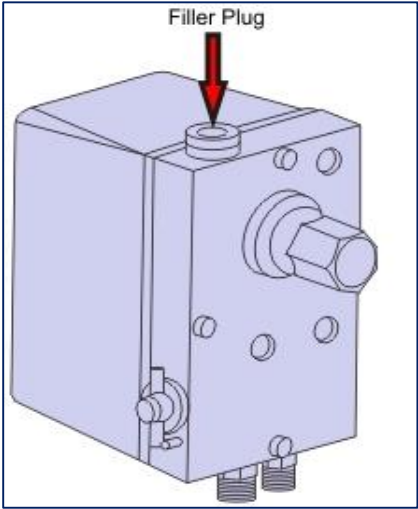

CABIN KHÔNG THỂ NÂNG LÊN HOÀN TOÀN

Nguyên nhân có thể:

- Nhớt không đủ
- Có không khí trong hệ thống
- Các kết nối/ xy lanh bị rò rỉ
- Hư hỏng bên trong bơm
- Hư hỏng bên trong xy lanh

Loại xe: _____ Số khung: _____ Số km: _____ Khách hàng: _____		Yes	No
1	<p>Kiểm tra mức nhớt của bơm</p> <p>Mục đích:</p> <ul style="list-style-type: none"> • Kiểm tra trực quan mức nhớt <p>Hành động:</p> <ul style="list-style-type: none"> • Chắc chắn rằng vị trí pít ở vị trí hạ • Vị trí của bơm là ở vị trí hạ <p>Đánh giá:</p> <p>Nó phải hơn 2mm so với vị trí A</p>		
Mức nhớt trong bơm có đủ không? Nếu chưa đủ, châm thêm Nếu không tìm thấy lỗi, qua bước tiếp theo			
2	<p>Thử nghiệm xả gió</p> <p>Bước 1</p> <p>Đóng nút châm bằng công cụ và thực hiện bơm cho đến khi không một lượng nhớt đi qua cổng xả gió mà không có không khí</p>		

Bước 2

- Núm xả được cung cấp trên vị trí khoá cabin
- Nhấn 4mm chốt vào trong núm thử hoặc

Bước 3

- Đóng xả gió

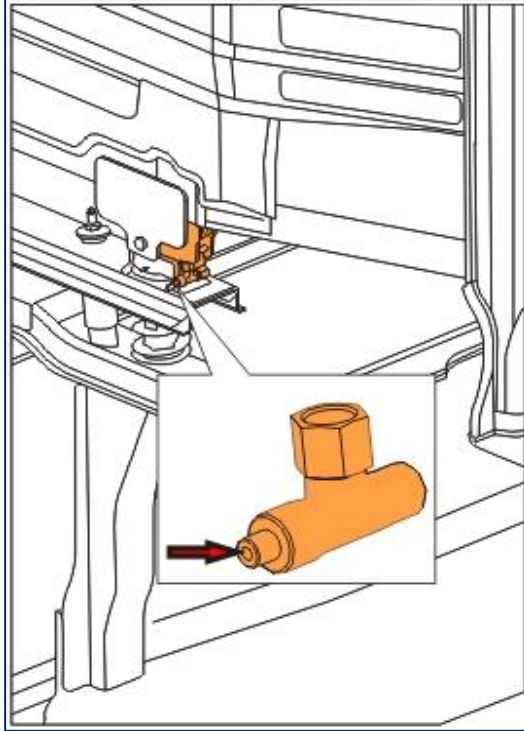
**Bước 4**

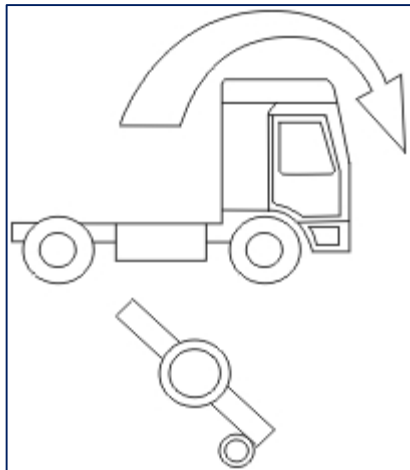

Nâng cabin lên

**Bước 5**

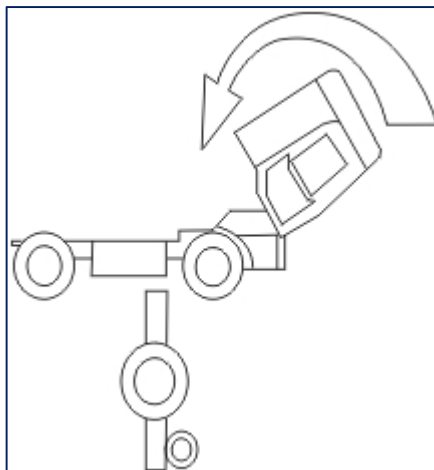
- Hạ cabin xuống
- Kiểm tra mức nhớt, nếu thiếu thì châm thêm



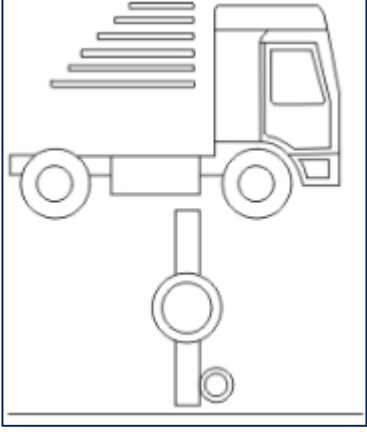

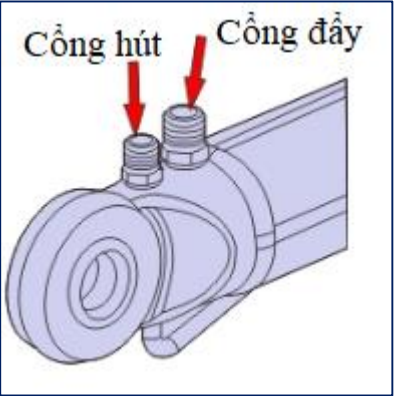
	<p>Bước 6 Đóng nắp châm và đảm bảo vị trí bơm ở vị trí thấp nhất</p>		
Rò rỉ nhớt có xuất phát từ cổng nào không?			
Nếu có rò rỉ ở bất kì bộ phận nào, hãy thay thế bộ phận liên quan Nếu không tìm thấy lỗi, qua bước tiếp theo			
3	<p>Kiểm tra khoá cabin Kiểm tra bằng mắt xem khoá cabin có mở bình thường khi cabin bắt đầu được nâng Khoá cabin có mở bình thường không? Nếu có lỗi, tiếp tục kiểm tra với điểm số 4 trong checklist Nếu không có lỗi, tiếp tục kiểm tra từ điểm thứ 5 trong checklist</p>		
4	<p>Kiểm tra kết nối khoá cabin Kiểm tra bằng mắt xem kết nối khoá cabin có được kết nối đúng cách không? Kết nối khoá cabin có đúng không? Nếu có lỗi, sửa lại kết nối khoá cabin Nếu không tìm ra lỗi, thay thế khoá cabin</p>		
5	<p>Kiểm tra chức năng của bơm Cabin ở vị trí nâng lên</p> <ul style="list-style-type: none"> • Làm dầu và tháo các đường ống trên xy lanh nâng cabin • Đặt cần bơm ở vị trí nâng • Bơm thủ công 		
Có phải nhớt chỉ ra từ ống của cổng đẩy?			
Nếu không có nhớt chảy ra thì hãy thay bơm Nếu không tìm thấy lỗi, qua bước tiếp theo			



Cabin ở vị trí hạ

- Làm dầu và tháo các đường ống trên xy lanh nâng cabin
- Đặt cân bơm ở vị trí hạ
- Bơm thủ công

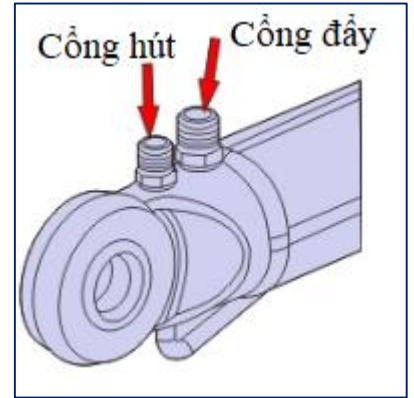
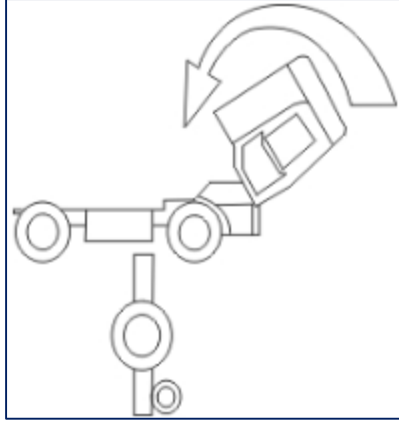

Có phải nhớt chỉ chảy ra từ ống của cổng hút?

Nếu không có nhớt chảy ra thì thay bơm

Nếu có chảy nhớt thì thay xy lanh nâng cabin

Ghi chú: _____

Thực hiện bởi: _____

Đại lý: _____

Ngày: _____